

Kassens indhold :

- Komplet frontudtag med kabel, rem, plastskaerm og støvhætter.
- Komplet betjeningshåndtag med pinolskrue.
- Monteringsbeslag for Futura fræsere.
- Pose indeholdende :

Følgende værktøj skal anvendes :

- 1 stk. kabelholderklods og forplade
- 2 stk. torxskruer til forplade af kabelholderen
- 1 stk. M6x30 sekskantskrue til kabelholderklodsen
- 1 stk. plastgreb til styr med bolt.
- 1 stk. split til montering af redskab
- 1 stk. 3 mm strip
- 1 stk. kabelholder
- 1 stk. træpind 110 mm
- 3 stk. M10x60 bolte med møtrikker og skiver
- 2 stk. M12x30 bolte med møtrikker og skiver
- 1 stk. motorremskive
- 1 stk. M6x20 toptite

- 5 mm umbraconøgle
- Lille gummihammer
- Aftrækker
- Hobbykniv
- 10 - 17 - 19 mm fastnøgler
- Torx - skruetrækker/bits
- 30 cm almindelig lineal

Monteringsbeslag :

Hvis fræsere er udstyret med kofanger afmonteres denne. Monteringsbeslaget (1) fastgøres forrest på fræsere med de 3 M10x60 bolte. Hold beslaget op under fræsere's forende og fastgør beslaget med de 3 bolte. Skive og møtrik placeres på samme side. Spænd boltene, så beslaget sidder godt fast.

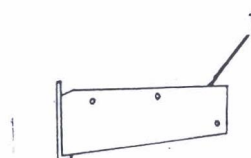

Montering af frontudtaget :

Afmonter sideskaermen og tændrørskabel/hætte på fræsere samt plastskaermen og rem på fræsere. Monter koblingskablet på PFS beslaget med låseringen før det monteres på maskinen. Frontudtaget (2) bliver fastgjort på monteringsbeslaget med 2 M12x30 bolte. Hold frontudtaget op mod monteringsbeslagets flade (3). Når hullerne (4) passer ud foran hinanden, monteres boltene i hullerne, og møtrik samt skive placeres på bagsiden af monteringsbeslaget. Hold frontudtaget lige, anvend evt. en lineal til at flugte med, mens boltene spændes fast.

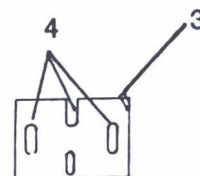
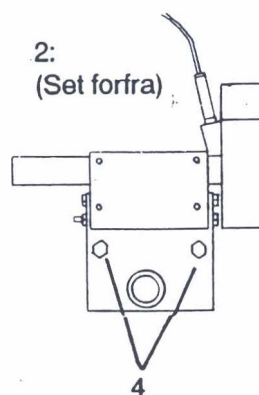

Montering af motorremskive :

De remskiver der sidder på motorens udgangsaksel samt bøsning skal afmonteres. Beslaget foran motorremskiven løsnes og drejes væk. Det anbefales, at der anvendes en aftrækker til at afmontere remskiven med.

Når den bestående remskive er afmonteret, placeres den nye motorremskive inderst, således at den store refning vender ind mod motoren på en B&S, mens den lille refning skal vende ind mod motoren på en Kawasaki, og dernæst de oprindelige remskiver (5) med den største diameter yderst. - Husk Noten og spænd!

Der skal skæres et firkantet stykke (8) af sideskærmens forreste ende. Inde i skærmen er der en rille for oven og for neden, der afgrænser udskæringen, der skal være 40 mm dyb. Skær stykket ud med en hobbykniv eller en stiksav.

A:
(Set fra venstre)

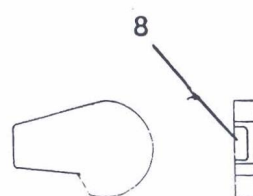
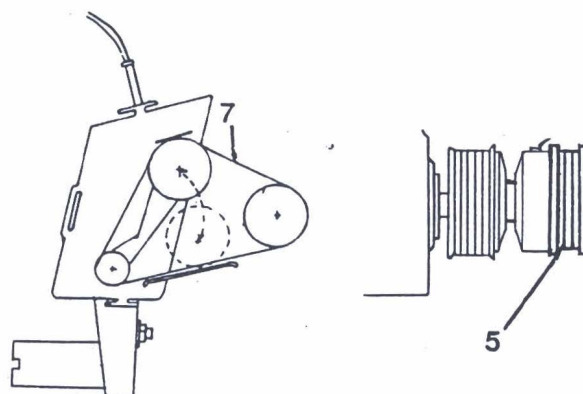

Justering af frontudtag :

Boltene (9) løsnes, så den øverste del af frontudtaget kan vippe. Løft strammerremskiven op og fastgør den i øverste position med gummistroppen til skærmen. Tag nu træpinden (10) på 110 mm og placér den som vist på billede B inde midt på remskiverne. Når afstanden mellem remskiverne lige netop svarer til pindens længde, spændes skruerne (9) fast igen. Montér derefter remmen på remskiverne som vist på billede B.

Derefter løsnes skruerne (11), 4 stk., så meget at røret kan skubbes sidelæns og drejes. Indstil nu rørets position således at de 3 remskiver ligger på linie med hinanden (C). Anvend en lineal som hjælpeværktøj. Derefter drejes røret indtil remholderen (12) netop bærer remmen, når den er stram dvs. remstrammeren løftes op. Når dette er gjort spændes skruerne (11) igen, men kun så meget at røret sidder fast igen.

(Set fra Højre)

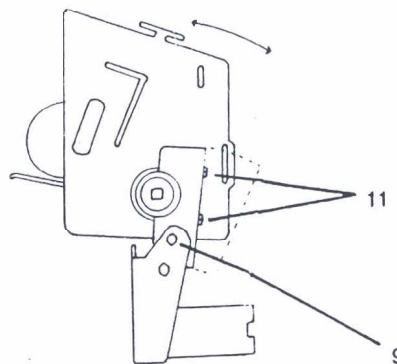

B:
(Set fra venstre)

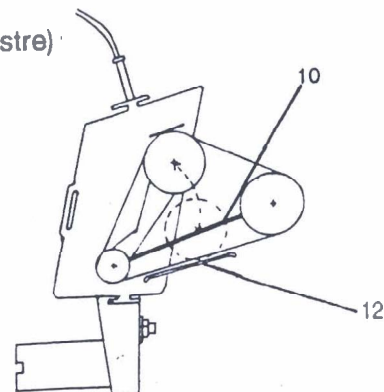

C:



Montering af betjeningshåndtag :

Håndtaget skal placeres på højre side af styret. Fjern det bestående plastgreb, enten ved at skære det af eller ved at trække det af. Sæt betjeningshåndtaget (13) på og skub det medfølgende plastgreb (14) ind på plads. Plastgrebet spændes fast med boltten (15) så det sidder fast.

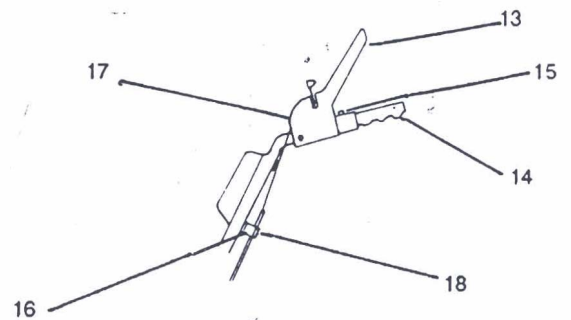

Afmontér den nederste skrue der fastholder frontpanelet på styret, og monter kabelholderklodsen (16) med den medfølgende sekskantsskrue og 5 mm sekskantnøgle. Spænd sekskantsskruen så kableholderen sidder fast.

Sæt kablets øje fast på betjeningshåndtagets yderste arm (17). Sæt forpladen (18) løs på med de to torxskruer. Læg kablet ind i kabelholderen yderste spor og træk i kablet under kabelholderen indtil det er stramt. Spænd så skruerne med torxnøglen, så kablet sidder fast. Inden håndtaget aktiveres kontroller da, at kablet sidder rigtigt fast i begge ender. Tryk håndtaget ned et par gange og kontroller at kabel og remstrammer fungerer og at remmen falder på plads i remskivens riller. Remmen skal gå fri af remholderen, når den er stram (håndtaget trykket ned).

Afskærmninger :

Til sidst sættes den lille plastskærm (19) på frontudtaget så den dækker remmen. Dette gøres med de to gummistropper, der sidder fast på frontudtaget, derefter spændes boltten M6x20 (21) fast.

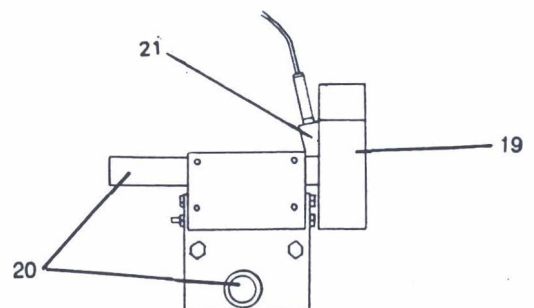

Når frontudtaget ikke anvendes, bør begge støvhætter (20) være på plads.

Efterspænd alle bolte og skruer omhyggeligt inden maskinen tages i brug.